



FERRINDUSTRIAL

EXCELENCIA Y CALIDAD PARA LA INDUSTRIA



Telf.: 997481856 / 981425373 / 993121745

www.store.ferrindustrial.com.pe

WWW.FERRINDUSTRIAL.COM.PE
ventas@ferrindustrial.com.pe

Maquinarias Industriales: Tornos CNC y convencionales, centros de mecanizado, mandrinadoras. Inyectoras plasticas, maquinas de corte por chorro de agua y plasma, maquinas de marcar por rasguño y por punto, taladros magnéticos y eléctricos.

Herramientas de corte y metal duro: Insertos para torneado, fresado, taladrado y tronzado. brocas, machos, fresas, brocas corona, conos de sujeción, pinzas, chucks, cuchillas hss, escariadores, avellanadores, brocas para concreto, tarrajas, herramientas especiales y equipamientos para maquinas CNC

Herramientas manuales y antichispas: Winchas, alicates, dados de impacto y cromados, llaves mixtas, llaves de golpe, llaves Alien, destornilladores, cinceles, llaves Stilson, llaves francesas, formones, espátulas, etc.

Herramientas de medición y precisión: Calibradores, micrómetro, compases, goniómetro, escuadras, relojes palpadores, profundímetros, gauges de laminas, bases magnéticas, calibradores de rosca, etc.



HERRAMIENTAS PARA TUBOS

CORTATUBOS PARA
TUBOS DE ACERO /
FUNDICIÓN

>598



CORTATUBOS PARA
TUBOS DE ACERO
INOXIDABLE

>600



CORTATUBOS PARA
TUBOS DE COBRE

>602



CORTATUBOS PARA
TUBOS DE PLÁSTICO

>604



REBORDEADORES

>606



HERRAMIENTAS DE
MONTAJE

>609



Telf.: 997481856 / 981425373 / 993121745

www.store.ferrindustrial.com.pe

WWW.FERRINDUSTRIAL.COM.PE
ventas@ferrindustrial.com.pe

Maquinarias Industriales: Tornos CNC y convencionales, centros de mecanizado, mandrinadoras. Inyectoras plasticas, maquinas de corte por chorro de agua y plasma, maquinas de marcar por rasguño y por punto, taladros magnéticos y eléctricos.

Herramientas de corte y metal duro: Insertos para torneado, fresado, taladrado y tronzado. brocas, machos, fresas, brocas corona, conos de sujeción, pinzas, chucks, cuchillas hss, escariadores, avellanadores, brocas para concreto, tarrajas, herramientas especiales y equipamientos para maquinas CNC

Herramientas manuales y antichispas: Winchas, alicates, dados de impacto y cromados, llaves mixtas, llaves de golpe, llaves Alien, destornilladores, cinceles, llaves Stilson, llaves francesas, formones, espátulas, etc.

Herramientas de medición y precisión: Calibradores, micrómetro, compases, goniómetro, escuadras, relojes palpadores, profundímetros, gauges de laminas, bases magnéticas, calibradores de rosca, etc.





FERRINDUSTRIAL

EXCELENCIA Y CALIDAD PARA LA INDUSTRIA

Herramientas para tubos

APLICACIONES DE LOS CORTATUBOS GEDORE

	No. 210015	No. 2180...	No. 220...	No. 222...	No. 22503	No. 226100	No. 2268...	No. 2270...	No. 2300...	No. 2303...	No. 231000	No. 231011
Tubos de acero EN 10255 Tubos de acero EN 10220	3"-12"		1/8-2" (220020) 1.1/4-4" (220040)	1/8-2" (222020) 1.1/4-4" (222040)								
Tubos de fundición EN 545, Tubos SML EN 877	DN 80-300		DN 6-32 (220020) DN 32-100 (220040)	DN 6-32 (222020) DN 32-100 (222040)								
Tubos para instalaciones eléctricas EN 60423		M 12-32 (21803) M 12-40 (21804) M 12-63 (21805)								M 12-32 (230311) M 16-63 (230321)		M 12-16
Tubos compound							≤ 42 mm (22682) ≤ 63 mm (22683)	6-76 mm (22705) 50-127 mm (22706)				
Tubos de plástico					16, 19, 25 mm		≤ 42 mm (22682) ≤ 63 mm (22683)	6-76 mm (22705) 50-127 mm (22706)				
Tubos de cobre EN 1057 Tubos de cobre revestidos Tubos no ferrosos de pared delgada		3-35 mm (21803) 3-45 mm (21804) 6-76 mm (21805)			3-35 mm				4-32 mm (230010) 13-65 mm (230020)	4-32 mm (230311) 13-65 mm (230321)	4-16 mm	4-16 mm
Tubos hidráulicos EN 10305-1 (DIN 2391) Tubos de metal de precisión EN 10305-3 (DIN 2394)		3-35 mm (21803) 3-45 mm (21804) 6-76 mm (21805)	10-42 mm (220020) 42-114 mm (220040)	10-42 mm (222020) 42-114 mm (222040)	3-35 mm			4-32 mm (230010) 13-65 mm (230020)		4-32 mm (230311) 13-65 mm (230321)	4-16 mm	4-16 mm
Tubos de acero inoxidable EN 10088-3 (DIN 17 440)		3-35 mm (21803) 3-45 mm (21804) 6-76 mm (21805)	10-42 mm (220020 + 220221)	10-42 mm (222020 + 220221)						4-32 mm (230311) 13-65 mm (230321)		4-16 mm

*) Dependiendo de tamaño / ejecución / consistencia de tubo

Cortatubos para tubos de acero/de fundición

210 CORTATUBOS DE CADENA

para tubos de acero, SML y tubos de fundición

- > Se necesita poco espacio gracias a la forma de trabajar similar a la chicharra
- > En el equipamiento estándar es apto para tubos de 85 - 175 mm Ø
- > En caso necesario se puede ampliar para zonas de corte mayores con el juego prolongador N° 210100, ver tabla "zona de corte para cortatubos de cadena N° 210015"
- > Lacado de color azul



Ø mm	Espesor de pared	mm	Código	Nº
85-175	3,2-8,0	5,7	4536250	210015

ZONA DE CORTE DE CORTATUBOS DE CADENA N° 210015

Zona de corte Ø interior mínimo mm Ø exterior máximo mm	Cantidad de cuchillas de corte	Accesorios necesarios
85 - 115	3*	
110 - 145	4*	
135 - 175	5	
165 - 200	6	1 x 210100
190 - 225	7	2 x 210100
220 - 250	8	3 x 210100
240 - 280	9	4 x 210100
270 - 300	10	5 x 210100
295 - 330	11	6 x 210100

* el cortatubos de cadena tiene que ser acortado en la cantidad de cuchillas correspondientes

E 210 JUEGO PROLONGADOR

- > Para ampliar la zona de corte en el no. 210015
- > Con el producto se entrega una descripción de empleo detallada

Contenido	mm	Código	Nº
1 cuchilla para acero n° 210200	0,400	2799626	210100
1 Miembro n° 210500			
1 Perno n° 210600			

E 210 RECAMBIOS



Descripción	Ø D	b	Ø d	mm	Código	Nº
Cuchilla para 210015	50	11	11	0,080	4536410	210200
Miembro para 210015				0,290	4551480	210500
Perno para 210015				0,027	4536680	210600

Telf.: 997481856 / 981425373 / 993121745

www.store.ferrindustrial.com.pe

WWW.FERRINDUSTRIAL.COM.PE
ventas@ferrindustrial.com.pe

Maquinarias Industriales: Tornos CNC y convencionales, centros de mecanizado, mandrinadoras. Inyectoras plásticas, máquinas de corte por chorro de agua y plasma, máquinas de marcar por rasguño y por punto, taladros magnéticos y eléctricos.

Herramientas de corte y metal duro: Insertos para torneado, fresado, taladrado y tronzado. brocas, machos, fresas, brocas corona, conos de sujeción, pinzas, chucks, cuchillas hss, escariadores, avellanadores, brocas para concreto, tarrajas, herramientas especiales y equipamientos para máquinas CNC

Herramientas manuales y anticispas: Winchas, alicates, dados de impacto y cromados, llaves mixtas, llaves de golpe, llaves Alien, destornilladores, cinceles, llaves Stilson, llaves francesas, formones, espátulas, etc.

Herramientas de medición y precisión: Calibradores, micrómetro, compases, goniómetro, escuadras, relojes palpadores, profundímetros, gauges de laminas, bases magnéticas, calibradores de rosca, etc.



220 CORTATUBOS TUBEX

para tubos de acero, SML y tubos de fundición

- > Cortatubos de alto rendimiento, arco de fundición
- > Mediante cambio de la cuchilla también utilizable para tubos de acero inoxidable (ejec. 2")
- > Arco de fundición
- > Diseño robusto, avance flexible por medio de un sistema de resortes (ejec. 2")
- > Husillo protegido por una extensión tubular
- > Lacado de color azul, husillo pavonado

Ejecución con 3 cuchillas ver n° 222



Medida	Ø mm	Esesor de pared	l-mm		Código	Nº
1/8-2	10-60	2,0-6,3	380	2,9	4503400	220020
1.1/4-4	42-114	2,6-8,0	520	5,0	4503590	220040

222 CORTATUBOS TUBEX

para tubos de acero, SML y tubos de fundición

- > Cortatubos de alto rendimiento con 3 cuchillas
- > Especialmente adecuado para tareas en puntos de difícil acceso ya que no se requiere una rotación 360°
- > Mediante cambio de la cuchilla también utilizable para tubos de acero inoxidable (ejec. 2")
- > Arco de fundición
- > Avance flexible por medio de un sistema de resortes incorporado (ejec. 2")
- > Husillo protegido por una extensión tubular
- > Lacado de color azul, husillo pavonado



Medida	Ø mm	Esesor de pared	l-mm		Código	Nº
1/8-2	10-60	2,0-6,3	380	2,7	4537060	222020
1.1/4-4	42-114	2,6-8,0	520	4,8	4553420	222040

E 220 - E 222 RECAMBIOS

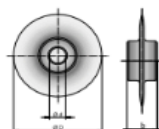

Descripción	Ø D	b	Ø d		Código	Nº
Cuchilla para 220020, 222020	32	19	9	0,028	4503750	220220
Cuchilla para tubos de niro para 220020, 222020	32	19	9	0,028	1524038	220221
Cuchilla para 220040, 222040	41	19	9	0,038	4503830	220240
Perno de rodillo para 220020, 222020				0,015	4552450	220620
Perno de rodillo para 220040, 222040				0,019	4552530	220640

Telf.: 997481856 / 981425373 / 993121745

www.store.ferrindustrial.com.pe

WWW.FERRINDUSTRIAL.COM.PE
ventas@ferrindustrial.com.pe

Maquinarias Industriales: Tornos CNC y convencionales, centros de mecanizado, mandrinadoras. Inyectoras plasticas, maquinas de corte por chorro de agua y plasma, maquinas de marcar por rasguño y por punto, taladros magnéticos y eléctricos.

Herramientas de corte y metal duro: Insertos para torneado, fresado, taladrado y tronzado. brocas, machos , fresas, brocas corona, conos de sujeción, pinzas, chucks, cuchillas hss, escariadores, avellanadores, brocas para concreto, tarrajas, herramientas especiales y equipamientos para maquinas CNC

Herramientas manuales y anticispas: Winchas, alicates, dados de impacto y cromados, llaves mixtas, llaves de golpe, llaves Alien, destornilladores, cinceles, llaves Stilson, llaves francesas, formones, espátulas, etc.

Herramientas de medición y precisión: Calibradores, micrómetro, compases, goniómetro, escuadras, relojes palpadores, profundímetros, gauges de laminas, bases magnéticas, calibradores de rosca, etc.





Cortatubos para tubos de acero inoxidable

2180 CORTATUBOS

para tubos de acero inoxidable

- > Corte suave mediante rodillos de presión y cuchillas con rodamientos de bolas
- > Cuchilla que se puede cambiar sin herramientas
- > Contiene cuchillo desplegable y cuchilla de recambio en el mango
- > Cuchilla de acero inoxidable de aleación de gran calidad

- > N° 2180 3 y 2180 4 cuerpo de fundición de magnesio, n° 2180 5 cuerpo de fundición de aluminio
- > N° 2180 5 con ajuste rápido
- > Lacado de color azul



∅ mm	Espesor de pared	l-mm=I		Código	N°
3-35	0,7-2,5	160	0,335	2964066	2180 3
3-45	0,7-2,5	180	0,355	2964074	2180 4
6-76	0,7-2,5	245	0,880	2964082	2180 5

E 2180 RECAMBIOS



Descripción	∅ D	b	∅ d		Código	N°
Cuchilla para 2180 3, 2180 4	20	5,1	4,8	0,005	2964090	E-2180 3 A
Cuchilla para 2180 5	20	6,2	4,8	0,008	2964104	E-2180 5 A
Perno de rodillo para 2180 3, 2180 4, 2250 3				0,002	2964112	E-2180 3 B
Perno de rodillo para 2180 5, 2270 5				0,005	2964120	E-2180 5 B

2303 CORTATUBOS QUICK AUTOMATIC NIRO

para tubos de acero inoxidable

- > Cuerpo de fundición de zinc
- > Cuchilla con valores altos de templado, para una larga vida de utilización

- > Avance automático mediante muelles de disco
- > Lacado de color azul



∅ mm	Espesor de pared	l-mm=I		Código	N°
4-32	0,7-3,0	165	0,430	1154990	230311
13-65	1,0-3,0	275	1,420	1154850	230321

E 2303 RECAMBIOS

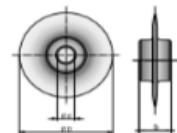

Descripción	∅ D	b	∅ d		Código	N°
Cuchilla para tubos de niro	20	4,8	5,1	0,005	1154710	230411
Cuchilla para tubos de niro	32	9,9	6,1	0,018	1154680	230421
Perno de rodillo				0,003	1154656	230611
Perno de rodillo				0,003	1154540	230621

Telf.: 997481856 / 981425373 / 993121745

www.store.ferrindustrial.com.pe

WWW.FERRINDUSTRIAL.COM.PE
ventas@ferrindustrial.com.pe

Maquinarias Industriales: Tornos CNC y convencionales, centros de mecanizado, mandrinadoras. Inyectoras plasticas, maquinas de corte por chorro de agua y plasma, maquinas de marcar por rasguño y por punto, taladros magnéticos y eléctricos.

Herramientas de corte y metal duro: Insertos para torneado, fresado, taladrado y tronzado. brocas, machos, fresas, brocas corona, conos de sujeción, pinzas, chucks, cuchillas hss, escariadores, avellanadores, brocas para concreto, tarrajas, herramientas especiales y equipamientos para maquinas CNC

Herramientas manuales y antichispas: Winchas, alicates, dados de impacto y cromados, llaves mixtas, llaves de golpe, llaves Alien, destornilladores, cinceles, llaves Stilson, llaves francesas, formones, espátulas, etc.

Herramientas de medición y precisión: Calibradores, micrómetro, compases, goniómetro, escuadras, relojes palpadores, profundímetros, gauges de laminas, bases magnéticas, calibradores de rosca, etc.



231011 MINI-CORTATUBOS MINI-QUICK NIRO

para tubos de acero inoxidable

- > Especialmente apto para zonas de difícil acceso
- > Cuerpo de fundición de cinc
- > Cuchilla de acero inoxidable de aleación de gran calidad
- > Lacado de color azul



∅ mm	Espesor de pared	l mm ±	mm	Código	Nº
4-16	0,7-2,0	50	0,125	4554070	231011

E 231011 RECAMBIOS

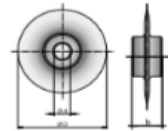

Descripción	∅ D	b	∅ d	mm	Código	Nº
Cuchilla para tubos de niros	20	4,8	5,1	0,005	1154710	230411
Perno de rodillo				0,003	1154656	230611

Escariadores para tubos de acero inoxidable

2325 ESCARIADOR

para tubos de acero inoxidable

- > Para desbarbado interior y exterior
- > Cuerpo de aluminio
- > Cono templado con 40 cuchillas escariadoras

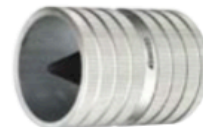

∅ mm	l mm ±	mm	Código	Nº
8-35	60	0,180	1857681	232501
10-56	85	0,420	1419684	232500

224011 / 224021

>546



4589

>546



Telf.: 997481856 / 981425373 / 993121745

www.store.ferrindustrial.com.pe

WWW.FERRINDUSTRIAL.COM.PE
ventas@ferrindustrial.com.pe

Maquinarias Industriales: Tornos CNC y convencionales, centros de mecanizado, mandrinadoras. Inyectoras plasticas, maquinas de corte por chorro de agua y plasma, maquinas de marcar por rasguño y por punto, taladros magnéticos y eléctricos.

Herramientas de corte y metal duro: Insertos para torneado, fresado, taladrado y tronzado. brocas, machos, fresas, brocas corona, conos de sujeción, pinzas, chucks, cuchillas hss, escariadores, avellanadores, brocas para concreto, tarrajas, herramientas especiales y equipamientos para maquinas CNC

Herramientas manuales y antichispas: Winchas, alicates, dados de impacto y cromados, llaves mixtas, llaves de golpe, llaves Alien, destornilladores, cinceles, llaves Stilson, llaves francesas, formones, espátulas, etc.

Herramientas de medición y precisión: Calibradores, micrómetro, compases, goniómetro, escuadras, relojes palpadores, profundímetros, gauges de laminas, bases magnéticas, calibradores de rosca, etc.





Cortatubos para tubos de cobre

NEW

2250 CORTATUBOS

para tubos de cobre

- > Adecuado para tubos de cobre, latón y metal ligero, tubos de plástico duro y tubos revestidos de plástico, tubos de acero de paredes delgadas (tubos de acero de precisión e hidráulicos), tubos compound
- > Cuchilla que se puede cambiar sin herramientas

- > Contiene cuchillo desplegable y cuchilla de recambio en el mango
- > Cuerpo de fundición de magnesio
- > Lacado de color azul



E-2250 RECAMBIOS

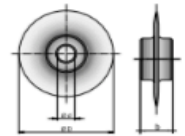

Ø mm	Espesor de pared	l mm	mm	Código	Nº
3-35	0,7-2,0	160	0,335	2964031	2250 3

Descripción	Ø D	b	Ø d	mm	Código	Nº
Cuchilla para 2250 3	20	5,1	4,8	0,005	2964058	E-2250 3 A
Perno de rodillo para 2180 3, 2180 4, 2250 3				0,002	2964112	E-2180 3 B

2300 CORTATUBOS QUICK AUTOMATIC

- > Cuerpo de fundición de zinc
- > Adecuado para tubos de cobre, latón y metal ligero, tubos de plástico duro y tubos revestidos de plástico, tubos de acero de paredes delgadas (tubos de acero de precisión e hidráulicos), tubos compound

- > Avance automático mediante muelles de disco
- > Lacado de color azul



E 2300 RECAMBIOS

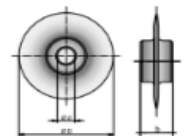

Ø mm	Espesor de pared	l mm	mm	Código	Nº
4-32	0,7-3,0	165	0,435	4504050	230010
13-65	1,0-7,3	275	1,460	4504130	230020

Descripción	Ø D	b	Ø d	mm	Código	Nº
Cuchilla	20	4,8	5,1	0,005	4504640	230210
Cuchilla	32	9,9	6,1	0,018	4504800	230220
Perno de rodillo				0,003	1154656	230611
Perno de rodillo				0,003	1154540	230621

Telf.: 997481856 / 981425373 / 993121745

www.store.ferrindustrial.com.pe

WWW.FERRINDUSTRIAL.COM.PE
ventas@ferrindustrial.com.pe

Maquinarias Industriales: Tornos CNC y convencionales, centros de mecanizado, mandrinadoras. Inyectoras plasticas, maquinas de corte por chorro de agua y plasma, maquinas de marcar por rasguño y por punto, taladros magnéticos y eléctricos.

Herramientas de corte y metal duro: Insertos para torneado, fresado, taladrado y tronzado. brocas, machos, fresas, brocas corona, conos de sujeción, pinzas, chucks, cuchillas hss, escariadores, avellanadores, brocas para concreto, tarrajas, herramientas especiales y equipamientos para maquinas CNC

Herramientas manuales y antichispas: Winchas, alicates, dados de impacto y cromados, llaves mixtas, llaves de golpe, llaves Alien, destornilladores, cinceles, llaves Stilson, llaves francesas, formones, espátulas, etc.

Herramientas de medición y precisión: Calibradores, micrómetro, compases, goniómetro, escuadras, relojes palpadores, profundímetros, gauges de laminas, bases magnéticas, calibradores de rosca, etc.



2310 MINI-CORTATUBOS MINI-QUICK

- > Especialmente apto para zonas de difícil acceso
- > Adecuado para tubos de cobre, latón y metal ligero, tubos de acero de paredes delgadas (tubos de acero de precisión e hidráulicos)
- > Cuerpo de fundición de cinc
- > Lacado de color azul



∅ mm	Espesor de pared	l mm	∅ mm	Código	Nº
4-16	0,7-3,0	50	0,125	4504560	231000

E 2310 RECAMBIOS

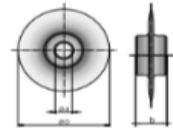

Descripción	∅ D	b	∅ d	∅ mm	Código	Nº
Cuchilla	20	4,8	5,1	0,005	4504640	230210
Perno de rodillo				0,003	1154656	230611

Escariadores para tubos de cobre

Herramienta de calibrado

2320 ESCARIADOR

- > Para tubos hidráulicos y de acero de precisión, tubos de cobre así como tubos de metales no féreos
- > Para desbarbado interior y exterior
- > Cuerpo de plástico



∅ mm	l mm	∅ mm	Código	Nº
4-32	45	0,030	1439510	232001

239 HERRAMIENTA DE CALIBRADO

- > Para la calibración exacta de extremos de tubo
- > Especial para tubos de cobre semiduros y blandos
- > Pavonado



∅ mm	∅ mm	Código	Nº
12 x 1	0,067	4506340	239012
15 x 1	0,138	4506420	239015
18 x 1	0,179	4506500	239018
22 x 1	0,270	4506690	239022

Telf.: 997481856 / 981425373 / 993121745

www.store.ferrindustrial.com.pe

WWW.FERRINDUSTRIAL.COM.PE
ventas@ferrindustrial.com.pe

Maquinarias Industriales: Tornos CNC y convencionales, centros de mecanizado, mandrinadoras. Inyectoras plasticas, maquinas de corte por chorro de agua y plasma, maquinas de marcar por rasguño y por punto, taladros magnéticos y eléctricos.

Herramientas de corte y metal duro: Insertos para torneado, fresado, taladrado y tronzado. brocas, machos, fresas, brocas corona, conos de sujeción, pinzas, chucks, cuchillas hss, escariadores, avellanadores, brocas para concreto, tarrajas, herramientas especiales y equipamientos para maquinas CNC

Herramientas manuales y anticispas: Winchas, alicates, dados de impacto y cromados, llaves mixtas, llaves de golpe, llaves Alien, destornilladores, cinceles, llaves Stilson, llaves francesas, formones, espátulas, etc.

Herramientas de medición y precisión: Calibradores, micrómetro, compases, goniómetro, escuadras, relojes palpadores, profundímetros, gauges de laminas, bases magnéticas, calibradores de rosca, etc.





Cortatubos para tubos de plástico

2270 CORTATUBOS

para tubos de plástico y tubos compound

- > Permite cortar de forma limpia tubos compound
- > Cuchilla que se puede cambiar sin herramientas
- > Contiene cuchillo desplegable y cuchilla de recambio en el mango
- > N° 2270 5 con rodillo de presión para un guiado óptimo de tubos de distintos tamaños
- > Con ajuste rápido
- > Cuerpo de fundición de aluminio
- > Lacado de color azul



2270 6



2270 5

Ø mm	Espesor de pared	l mm	Ø d	Código	Nº
6-76	1,5-8,6	245	0,880	2964015	2270 5
50-127	4,0-19,8	345	1,630	2963957	2270 6

E-2270 RECAMBIOS

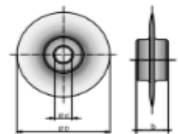

Descripción	Ø D	b	Ø d	Ø d	Código	Nº
Cuchilla para 2270 5	30	6,2	4,8	0,008	2964023	E-2270 5 A
Cuchilla para 2270 6	51	11,0	8,1	0,015	2963973	E-2270 6 A
Perno de rodillo para 2180 5, 2270 5				0,005	2964120	E-2180 5 B
Perno de rodillo para 2270 6				0,010	2963981	E-2270 6 B

Telf.: 997481856 / 981425373 / 993121745

www.store.ferrindustrial.com.pe

WWW.FERRINDUSTRIAL.COM.PE
ventas@ferrindustrial.com.pe

Maquinarias Industriales: Tornos CNC y convencionales, centros de mecanizado, mandrinadoras. Inyectoras plasticas, maquinas de corte por chorro de agua y plasma, maquinas de marcar por rasguño y por punto, taladros magnéticos y eléctricos.

Herramientas de corte y metal duro: Insertos para torneado, fresado, taladrado y tronzado. brocas, machos, fresas, brocas corona, conos de sujeción, pinzas, chucks, cuchillas hss, escariadores, avellanadores, brocas para concreto, tarrajas, herramientas especiales y equipamientos para maquinas CNC

Herramientas manuales y antichispas: Winchas, alicates, dados de impacto y cromados, llaves mixtas, llaves de golpe, llaves Alien, destornilladores, cinceles, llaves Stilson, llaves francesas, formones, espátulas, etc.

Herramientas de medición y precisión: Calibradores, micrómetro, compases, goniómetro, escuadras, relojes palpadores, profundímetros, gauges de laminas, bases magnéticas, calibradores de rosca, etc.



2261 JUEGO DE TIJERAS para tubos de plástico

> Permite cortar de forma limpia y con ángulos exactos tubos de plástico duro y blando, mangueras de goma con o sin tejidos textiles, así como diversos perfiles de plástico, como por ejemplo, canales de cable, etc.

> Contiene piezas perfiladas adicionales para 16, 19 y 25 mm, 1 prisma de 90° y 1 apoyo de grados angulares hasta 45° con un tope ajustable
> Se suministra en caja de plástico



E 2261 RECAMBIOS

Descripción		Código	Nº
Juego de tijeras para tubos de plástico	1,050	1637983	226100

Descripción		Código	Nº
Cuchillo de recambio	0,050	1680137	226005

2268 CIZALLAS para tubos de plástico

> Aptas para tubos de PE, PP, PB, PEX, PPR, MLP/MSR, VPE, CPVC, PVC y PVDF
> También se pueden utilizar para mangueras
> Corte de marcha suave y limpio manejable con una mano

> Cuchillas que se pueden cambiar rápidamente sin herramientas
> Cuerpo de fundición de magnesio
> Lacado de color azul



E-2268 RECAMBIOS



Ø mm	l mm		Código	Nº
42	245	0,430	2963841	2268 2
63	280	0,610	2963892	2268 3

Descripción		Código	Nº
Cuchillo de recambio para 2268 2	0,080	2963914	E-2268 2 A
Cuchillo de recambio para 2268 3	0,160	2963930	E-2268 3 A
Perno de recambio para 2268 2 / 3	0,005	2963949	E-2268 B

Telf.: 997481856 / 981425373 / 993121745

www.store.ferrindustrial.com.pe

WWW.FERRINDUSTRIAL.COM.PE
ventas@ferrindustrial.com.pe

Maquinarias Industriales: Tornos CNC y convencionales, centros de mecanizado, mandrinadoras. Inyectoras plasticas, maquinas de corte por chorro de agua y plasma, maquinas de marcar por rasguño y por punto, taladros magnéticos y eléctricos.

Herramientas de corte y metal duro: Insertos para torneado, fresado, taladrado y tronzado. brocas, machos, fresas, brocas corona, conos de sujeción, pinzas, chucks, cuchillas hss, escariadores, avellanadores, brocas para concreto, tarrajas, herramientas especiales y equipamientos para maquinas CNC

Herramientas manuales y antichispas: Winchas, alicates, dados de impacto y cromados, llaves mixtas, llaves de golpe, llaves Alien, destornilladores, cinceles, llaves Stilson, llaves francesas, formones, espátulas, etc.

Herramientas de medición y precisión: Calibradores, micrómetro, compases, goniómetro, escuadras, relojes palpadores, profundímetros, gauges de laminas, bases magnéticas, calibradores de rosca, etc.





Abocinadores

2330 ABOCINADOR BOERDEX

- > Para rebordear tubos de cobre y de acero delgado de diferente durezas
- > Para instalaciones frigoríficas / técnica del frío
- > Cuerpo de fundición de cinc, lacado en azul
- > Cono 90° templado = 45° acodamiento del tubo
- > Con pieza de presión para rebordear 180° = 90° acodamiento del tubo
- > Mordazas de acero, planas en el interior, fosfatada

Abocinadores para tuberías de frenos ver n° 1101-2340

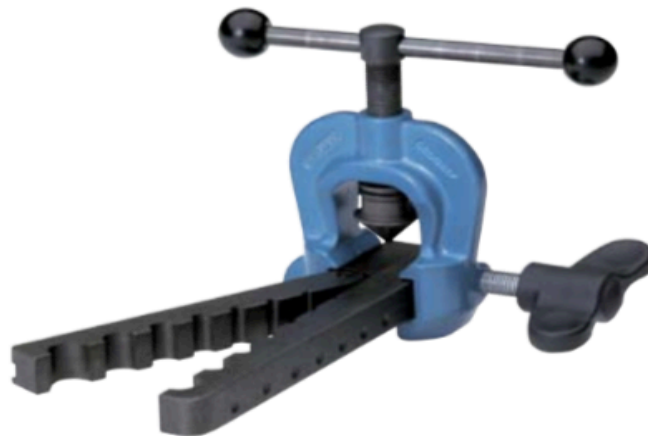

Contenido	mm	Código	Nº
para tubos métricos 4, 4,75, 6, 8, 10, 12, 14 mm	1,4	4537300	233001
1 cuerpo base n° 233000			
1 pieza de presión 180° n° 233200			
1 mordaza 4-14 mm n° 233101			
para tubos métricos 15, 16, 17, 18, 19 mm	1,4	1919725	233009
1 cuerpo base n° 233000			
1 pieza de presión 180° n° 233200			
1 mordaza 15-19 mm n° 233109			
para tubos pulgadas 3/16, 1/4, 5/16, 3/8, 7/16, 1/2, 5/8, 3/4"	1,5	4554660	233007
1 cuerpo base n° 233000			
1 pieza de presión 180° n° 233200			
1 mordaza 3/16-3/4" n° 233107			

Contenido	mm	Código	Nº
para tubos métricos 4, 4,75, 6, 8, 10, 12, 14 mm	2,1	2926741	233013
para tubos pulgadas 3/16, 1/4, 5/16, 3/8, 7/16, 1/2, 5/8, 3/4"			
1 cuerpo base n° 233000			
1 pieza de presión 180° n° 233200			
1 mordaza 4-14 mm n° 233101			
1 mordaza 3/16-3/4" n° 233107			
para tubos métricos 4, 4,75, 6, 8, 10, 12, 14, 15, 16, 17, 18, 19 mm	2,0	2926768	233014
1 cuerpo base n° 233000			
1 pieza de presión 180° n° 233200			
1 mordaza 4-14 mm n° 233101			
1 mordaza 15-19 mm n° 233109			

REBORDEADOR 90°

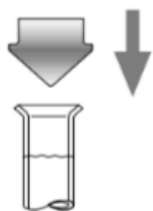

REBORDEADOR 180°

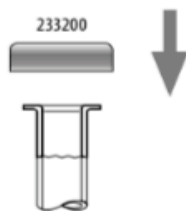

920

>565



Telf.: 997481856 / 981425373 / 993121745

www.store.ferrindustrial.com.pe

WWW.FERRINDUSTRIAL.COM.PE
ventas@ferrindustrial.com.pe

Maquinarias Industriales: Tornos CNC y convencionales, centros de mecanizado, mandrinadoras. Inyectoras plasticas, maquinas de corte por chorro de agua y plasma, maquinas de marcar por rasguño y por punto, taladros magnéticos y eléctricos.

Herramientas de corte y metal duro: Insertos para torneado, fresado, taladrado y tronzado. brocas, machos, fresas, brocas corona, conos de sujeción, pinzas, chucks, cuchillas hss, escariadores, avellanadores, brocas para concreto, tarrajas, herramientas especiales y equipamientos para maquinas CNC

Herramientas manuales y antichispas: Winchas, alicates, dados de impacto y cromados, llaves mixtas, llaves de golpe, llaves Alien, destornilladores, cinceles, llaves Stilson, llaves francesas, formones, espátulas, etc.

Herramientas de medición y precisión: Calibradores, micrómetro, compases, goniómetro, escuadras, relojes palpadores, profundímetros, gauges de laminas, bases magnéticas, calibradores de rosca, etc.



FERRINDUSTRIAL

EXCELENCIA Y CALIDAD PARA LA INDUSTRIA

1101-2333

CONJUNTO BOERDEX

en i-BOXX® 72

- > Para rebordear tubos de cobre y de acero delgado de diferente durezas
- > Para instalaciones frigoríficas / técnica del frío
- > Cuerpo de fundición de cinc, lacado en azul
- > Cono 90° templado = 45° acodamiento del tubo
- > Con pieza de presión para rebordear 180° = 90° acodamiento del tubo
- > Mordazas de acero, planas en el interior, fosfatada
- > Juego completo para tubos métricos y pulgadas
- > Con cortatubo de Ø 3-35 mm
- > En GEDORE i-BOXX® 72 n° 1101 L
- > Dimensiones: AN 367 x P 316 x AL 72 mm

Abocinadores para tuberías de frenos ver n° 1101-2340



Contenido	↔	Código	Nº
para tubos métricos 4, 4,75, 6, 8, 10, 12, 14 mm	2,9	4555550	1101-233301
1 cuerpo base n° 233000			
1 mordaza 4-14 mm n° 233101			
1 pieza de presión 180° n° 233200			
1 cortatubo Ø 3-35 mm n° 2250 3			
1 caja GEDORE i-BOXX® 72 n° 1101 L			
para tubos métricos 15, 16, 17, 18, 19 mm	2,9	1919733	1101-233309
1 cuerpo base n° 233000			
1 mordaza 15-19 mm n° 233109			
1 pieza de presión 180° n° 233200			
1 cortatubo Ø 3-35 mm n° 2250 3			
1 caja GEDORE i-BOXX® 72 n° 1101 L			
para tubos pulgadas 3/16, 1/4, 5/16, 3/8, 7/16, 1/2, 5/8, 3/4"	3,0	4556280	1101-233307
1 cuerpo base n° 233000			
1 mordaza 3/16-3/4" n° 233107			
1 pieza de presión 180° n° 233200			
1 cortatubo Ø 3-35 mm n° 2250 3			
1 caja GEDORE i-BOXX® 72 n° 1101 L			

Contenido	↔	Código	Nº
para tubos métricos 4, 4,75, 6, 8, 10, 12, 14 mm	3,6	2926776	1101-233313
para tubos pulgadas 3/16, 1/4, 5/16, 3/8, 7/16, 1/2, 5/8, 3/4"			
1 cuerpo base n° 233000			
1 mordaza 4-14 mm n° 233101			
1 mordaza 3/16-3/4" n° 233107			
1 pieza de presión 180° n° 233200			
1 cortatubo Ø 3-35 mm n° 2250 3			
1 caja GEDORE i-BOXX® 72 n° 1101 L			
para tubos métricos 4, 4,75, 6, 8, 10, 12, 14, 15, 16, 17, 18, 19 mm	3,5	2926784	1101-233314
1 cuerpo base n° 233000			
1 mordaza 4-14 mm n° 233101			
1 mordaza 15-19 mm n° 233109			
1 pieza de presión 180° n° 233200			
1 cortatubo Ø 3-35 mm n° 2250 3			
1 caja GEDORE i-BOXX® 72 n° 1101 L			

E 233

PIEZAS SUELTAS



2331



233200

Descripción	↔	Código	Nº
Abocinador boerdex	0,660	4554150	233000
Mordaza 4-14 mm	0,620	4554820	233101
Mordaza 15-19 mm	0,560	1885162	233109
Mordaza 3/16-3/4"	0,680	4555470	233107
Pieza de presión para rebordear 180° (= 90° acodamiento del tubo)	0,015	4505450	233200
Cortatubos para tubos de cobre 3-35 mm	0,335	2964031	2250 3

Telf.: 997481856 / 981425373 / 993121745

www.store.ferrindustrial.com.pe

WWW.FERRINDUSTRIAL.COM.PE
ventas@ferrindustrial.com.pe

Maquinarias Industriales: Tornos CNC y convencionales, centros de mecanizado, mandrinadoras. Inyectoras plásticas, máquinas de corte por chorro de agua y plasma, máquinas de marcar por rasguño y por punto, taladros magnéticos y eléctricos.

Herramientas de corte y metal duro: Insertos para torneado, fresado, taladrado y tronzado. brocas, machos, fresas, brocas corona, conos de sujeción, pinzas, chucks, cuchillas hss, escariadores, avellanadores, brocas para concreto, tarrajas, herramientas especiales y equipamientos para máquinas CNC

Herramientas manuales y anticispas: Winchas, alicates, dados de impacto y cromados, llaves mixtas, llaves de golpe, llaves Alien, destornilladores, cinceles, llaves Stilson, llaves francesas, formones, espátulas, etc.

Herramientas de medición y precisión: Calibradores, micrómetro, compases, goniómetro, escuadras, relojes palpadores, profundímetros, gauges de laminas, bases magnéticas, calibradores de rosca, etc.





FERRINDUSTRIAL

EXCELENCIA Y CALIDAD PARA LA INDUSTRIA

1101-2340 ABOCINADOR DOBLE

en i-BOXX® 72

- > Para rebordeadores de precisión según DIN 74234
- > Para rebordar tuberías de frenos, hidráulicas con espesor de pared de 0,7 a 1,0 mm
- > Cuerpo de fundición GTW 40, lacado en azul
- > Mordazas de acero, planas en el interior, fosfatada
- > Juego completo para tubos métricos y pulgadas
- > Con escariador de Ø 4-32 mm y mini-cortatubo de Ø 4-16 mm
- > En GEDORE i-BOXX® 72 n° 1101 L
- > Dimensiones: AN 367 x P 316 x AL 72 mm



Contenido	Peso	Código	Nº
para tubos métricos	3,0	4505530	1101-234001
1 cuerpo base n° 234000			
1 mordaza métrica n° 234101			
6 piezas de presión 4,75-10 mm n° 234204-234210			
2 piezas de ajuste y presión n° 234790 + 234801			
1 mini-cortatubo Ø 4-16 mm n° 231000			
1 escariador Ø 4-32 mm n° 232001			
1 caja GEDORE i-BOXX® 72 n° 1101 L			

Contenido	Peso	Código	Nº
para tubos métricos + pulgadas	4,2	4662980	1101-234013
1 cuerpo base n° 234000			
2 mordazas n° 234101 + 234102			
6 piezas de presión 4,75-10 mm n° 234204-234210			
4 piezas de presión 3/16"-3/8" n° 234303-234306			
3 piezas de ajuste y presión n° 234790 + 234801-802			
1 mini-cortatubo Ø 4-16 mm n° 231000			
1 escariador Ø 4-32 mm n° 232001			
1 caja GEDORE i-BOXX® 72 n° 1101 L			

REBORDEADOR 90°

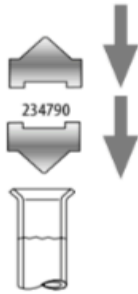

REBORDEADOR 18

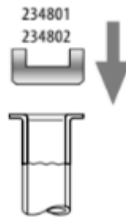

REBORDEADOR F ABIERTO

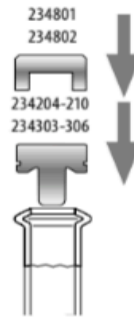

REBORDEADOR E DOBLE 0°

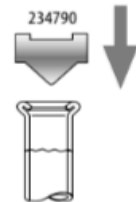

E 2340 PIEZAS SUELTAS



2341



2342 / 2343



2347



2348

234000 + 2341



Descripción	Peso	Código	Nº
Cuerpo base	0,880	4556440	234000
Mordaza métrica	0,760	4556520	234101
Mordaza pulgada	0,760	4556600	234102
Piezas de presión 4,75 mm	0,018	4556790	234204
Piezas de presión 5 mm	0,018	4556870	234205
Piezas de presión 6 mm	0,018	4556950	234206
Piezas de presión 8 mm	0,018	4557090	234208
Piezas de presión 9 mm	0,018	4557170	234209
Piezas de presión 10 mm	0,018	4557250	234210
Piezas de presión 3/16"	0,018	4557330	234303
Piezas de presión 1/4"	0,018	4557410	234304

Descripción	Peso	Código	Nº
Piezas de presión 5/16"	0,018	4557680	234305
Piezas de presión 3/8"	0,018	4557760	234306
Pieza de ajuste y presión 90° para abocinador D+E	0,016	4557840	234790
Pieza de ajuste y presión, métrica, 180° para abocinador E+F	0,011	4557920	234801
Pieza de ajuste y presión, pulgada, 180° para abocinador E+F	0,011	4558060	234802
Mini-Cortatubos MINI-QUICK, 4-16 mm	0,125	4504560	231000
Escariador, 4-32 mm	0,030	1439510	232001

Telf.: 997481856 / 981425373 / 993121745

www.store.ferrindustrial.com.pe

WWW.FERRINDUSTRIAL.COM.PE
ventas@ferrindustrial.com.pe

Maquinarias Industriales: Tornos CNC y convencionales, centros de mecanizado, mandrinadoras. Inyectoras plásticas, máquinas de corte por chorro de agua y plasma, máquinas de marcar por rasguño y por punto, taladros magnéticos y eléctricos.

Herramientas de corte y metal duro: Insertos para torneado, fresado, taladrado y tronzado. brocas, machos, fresas, brocas corona, conos de sujeción, pinzas, chucks, cuchillas HSS, escariadores, avellanadores, brocas para concreto, tarrajas, herramientas especiales y equipamientos para máquinas CNC

Herramientas manuales y antichispas: Winchas, alicates, dados de impacto y cromados, llaves mixtas, llaves de golpe, llaves Alien, destornilladores, cinceles, llaves Stilson, llaves francesas, formones, espátulas, etc.

Herramientas de medición y precisión: Calibradores, micrómetro, compases, goniómetro, escuadras, relojes palpadores, profundímetros, gauges de laminas, bases magnéticas, calibradores de rosca, etc.



Herramientas de montaje

312 SUJETADOR DE VÁLVULAS VENTI-QUICK

- > De aluminio
- > Soporte de sifón y destornillador para válvulas excéntricas y normales 1.1/4"
- > Aplicable de arriba o de abajo

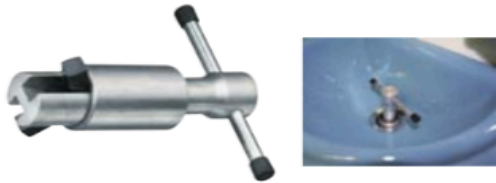

l-mm=		Código	Nº
120	0,255	4508980	312000

314 LLAVE DE TUBO DE VÁLVULA ANGULAR

- > Acero al cromo vanadio 31CrV3, templado, galvanizado
- > Para montar todo tipo de válvulas angulares sin danar las superficies
- > Redondeado de cantos en la abertura de arrastre
- > Con cuadradillo de arrastre de 1/2"

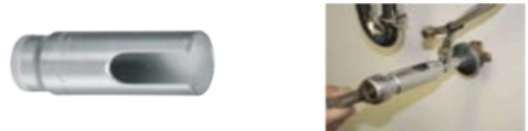

l-mm=	Ø interior		Código	Nº
82	27	0,150	1147471	314000

3170 LLAVE DE MONTAJE

- > Para el montaje del lavabo
- > Con inserto girable de tornillos dobles madera/metal para fijar tuercas de pilas y lavabos M10 o M12
- > Llave fija 17x19 mm para apretar o soltar sujeciones para lavabos y válvulas angulares



para tornillos dobles madera/metal	Tamaño	l-mm=		Código	Nº
M10	17x19 mm	250	0,330	4509360	317000
M12	17x19 mm	250	0,330	4609310	317012

3175 LLAVE DE MONTAJE

- > Para el montaje del lavabo
- > Con inserto girable de tornillos dobles madera/metal para fijar tuercas de pilas y lavabos M10 o M12
- > Con llave de carraca 17 o 19 mm, conmutable, para apretar o soltar sujeciones para lavabos en lugares inaccesibles
- > Llave fija 19 mm para apretar o soltar válvulas angulares
- > Acero al vanadio GEDORE 31CrV3, cromado mate



para tornillos dobles madera/metal	Tamaño	l-mm=		Código	Nº
M10	17x19 mm	250	0,330	4509520	317500
M12	19x19 mm	250	0,330	4609580	317512

3171 LLAVE ESPECIAL

- > Para fijar tuercas de pilas y lavabos (tornillos dobles madera/metal) M6, M8, M10, M12
- > Con inserto roscado girable
- > Niquelada



l-mm=		Código	Nº
220	0,300	4509440	317100

3173 ATORNILLADOR

- > Autoajustable cuando se gira
- > Para atornillar o destornillar rápidamente y fácilmente espárragos, tornillos exprés y tornillos dobles madera/metal
- > Con hexágono de arrastre



Tamaño		Código	Nº
M6	0,130	1523171	317306
M8	0,130	1523198	317308
M10	0,130	1523201	317310
M12	0,130	1523228	317312

Telf.: 997481856 / 981425373 / 993121745

www.store.ferrindustrial.com.pe

WWW.FERRINDUSTRIAL.COM.PE
ventas@ferrindustrial.com.pe

Maquinarias Industriales: Tornos CNC y convencionales, centros de mecanizado, mandrinadoras. Inyectoras plasticas, maquinas de corte por chorro de agua y plasma, maquinas de marcar por rasguño y por punto, taladros magnéticos y eléctricos.

Herramientas de corte y metal duro: Insertos para torneado, fresado, taladrado y tronzado. brocas, machos, fresas, brocas corona, conos de sujeción, pinzas, chucks, cuchillas hss, escariadores, avellanadores, brocas para concreto, tarrajas, herramientas especiales y equipamientos para maquinas CNC

Herramientas manuales y anticispas: Winchas, alicates, dados de impacto y cromados, llaves mixtas, llaves de golpe, llaves Alien, destornilladores, cinceles, llaves Stilson, llaves francesas, formones, espátulas, etc.

Herramientas de medición y precisión: Calibradores, micrómetro, compases, goniómetro, escuadras, relojes palpadores, profundímetros, gauges de laminas, bases magnéticas, calibradores de rosca, etc.





FERRINDUSTRIAL

EXCELENCIA Y CALIDAD PARA LA INDUSTRIA

3165 LLAVE PARA TUERCAS DE GRIFOS DE LAVABO

- > Para griferías monomando y grifos de tubo vertical con unión atornillada central hasta 36 mm
- > Con 13 mm accionamiento hexagonal con adaptadores de 9, 10, 11, 14 mm
- > Mango giratorio para giro a derecha e izquierda
- > Lacado de color azul

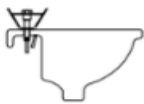

l mm	mm	Código	Nº
260	0,410	2829274	316500

320 LLAVE PARA GRIFERÍA

- > Con sujeción mediante palanca
- > Con mordazas de plástico intercambiables Nº 320100, anchura 8 mm
- > Para griferías galvanizadas y cromadas
- > Acero al cromo-vanadio 31CrV3, templado, pavonado
- > Mango lacado de color azul



mm	mm	l mm	mm	Código	Nº
65	45	275	0,720	4509600	320000

Descripción	mm	Código	Nº
Par de mordazas de plástico	0,010	4540520	320100

126 LLAVE DE CADENA CON CORDÓN

- > Especialmente delicado con las superficies
- > Cuerpo de metal ligero, lacado en azul
- > Con cordón de nylon de gran resistencia



mm	inch	l mm	mm	mm	Código	Nº
220	8	300	27	0,325	1468308	126008

329 TENAZA DE SIFÓN ESPECIAL

- > Para apretar y soltar uniones atornillada para tubos de PVC con tuercas de racor redondas
- > Con articulación sobrepuesta, anchura 10 mm
- > Nº 329001 con mordazas de plástico, especialmente delicado con las superficies
- > Lacado de color azul



mm	l mm	mm	Código	Nº
20-65	230	0,300	4510290	329000
20-65	230	0,300	1984381	329001

E 126 CORDÓN DE RECAMBIO

- > Cordón de nylon de gran resistencia



l mm	mm	mm	Código	Nº
950	27	0,035	1468316	126208

Telf.: 997481856 / 981425373 / 993121745

www.store.ferrindustrial.com.pe

WWW.FERRINDUSTRIAL.COM.PE
ventas@ferrindustrial.com.pe

Maquinarias Industriales: Tornos CNC y convencionales, centros de mecanizado, mandrinadoras. Inyectoras plásticas, máquinas de corte por chorro de agua y plasma, máquinas de marcar por rasguño y por punto, taladros magnéticos y eléctricos.

Herramientas de corte y metal duro: Insertos para torneado, fresado, taladrado y tronzado. brocas, machos, fresas, brocas corona, conos de sujeción, pinzas, chucks, cuchillas hss, escariadores, avellanadores, brocas para concreto, tarrajas, herramientas especiales y equipamientos para máquinas CNC

Herramientas manuales y antichispas: Winchas, alicates, dados de impacto y cromados, llaves mixtas, llaves de golpe, llaves Alien, destornilladores, cinceles, llaves Stilson, llaves francesas, formones, espátulas, etc.

Herramientas de medición y precisión: Calibradores, micrómetro, compases, goniómetro, escuadras, relojes palpadores, profundímetros, gauges de laminas, bases magnéticas, calibradores de rosca, etc.



376 LLAVE ESCALONADA

- > Para montar y desmontar boquillas de válvulas de 3/8", 1/2", 3/4", 1", 1.1/4"
- > Accionamiento por cuadradillo de 18 mm
- > Lacado de color azul



± mm	Código	Nº
0,245	4541250	376100

380 LLAVE ESCALONADA COMBINADA

- > Para montar y desmontar válvulas de radiadores y conexiones de retorno 3/8" a 1" y extensiones de griferías cortas
- > Con arrastre de leva, hexagonal y de 12 cantos
- > Cuadradillo de arrastre 1/2"
- > Niquelado

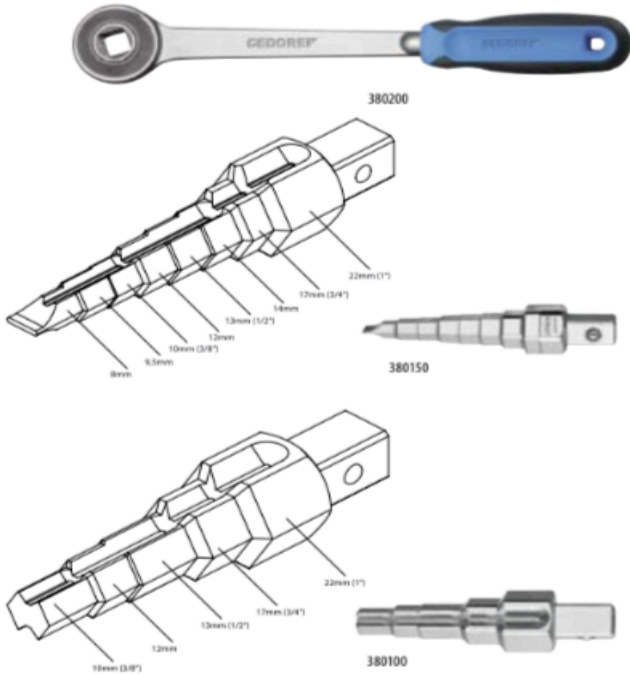

Descripción	± mm	Código	Nº
Llave escalonada combinada No. 380100 con carraca 1/2" No. 380200	0,555	4512900	380000
Llave escalonada combinada No. 380150 con carraca 1/2" No. 380200	0,555	4630940	380001
Llave escalonada combinada con 5 graduaciones 3/8"-1"	0,135	4513040	380100
Llave escalonada combinada con 8 graduaciones	0,135	4611130	380150
Carraca 1/2"	0,420	4513120	380200

3785 LLAVE SANITARIA

- > Con 14 funciones de uso para tuercas de grifos de 3/8", 1/2", 3/4", 1"
- > Profundidad de inserción hasta 100 mm
- > Para montar y desmontar válvulas de radiadores y conexiones de retorno
- > Para tornillos dobles madera/metal M6, M8, M10, M12 y para boquillas 3/8", 1/2"
- > Hexágono interior 17 y 22 mm
- > Cromado



± mm	± mm	Código	Nº
220 x 220	0,670	4512820	378500

3810 LLAVE CON EFECTO CARRACA PARA RADIADORES

- > Llave para apretar y soltar de forma rápida y sencilla las tuercas de conexión en radiadores. Para tuercas de 30 mm entre caras
- > Ejecución corta y plana con función de carraca
- > Las conexiones acodadas o rectas se pueden apretar sin problemas con unos cortos movimientos de carraca debajo del cuerpo del radiador
- > Se puede colocar una alargadera de 1/2" para prolongar el mango de la llave. La prolongación

- sirve como mango y proporciona al mismo tiempo un par de apriete superior
- > Se puede también colocar una alargadera de 1/2" de forma perpendicular a la llave para trabajar con la llave en lugares de difícil acceso
- > La llave dispone de una alojamiento para usar la llave escalonada combinada n° 3801 para el atornillado de boquillas de conexión de 3/4"
- > DBGGM (Modelo registrado en Alemania)

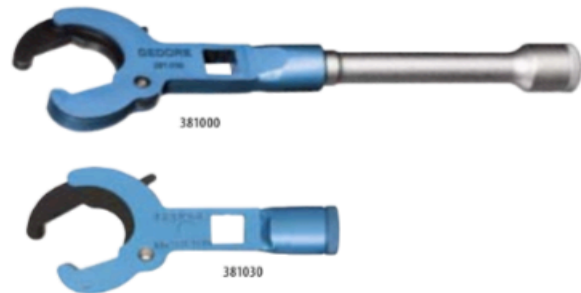

Descripción	± mm	Código	Nº
Llave para radiadores n° 381030 y alargadera 1/2" n° 1990-5	0,390	2233673	381000
Llave para radiadores (SW 30 mm)	0,225	2233665	381030
Alargadera 1/2" 125 mm	0,188	6143860	1990-5

Telf.: 997481856 / 981425373 / 993121745

www.store.ferrindustrial.com.pe

WWW.FERRINDUSTRIAL.COM.PE
ventas@ferrindustrial.com.pe

Maquinarias Industriales: Tornos CNC y convencionales, centros de mecanizado, mandrinadoras. Inyectoras plasticas, maquinas de corte por chorro de agua y plasma, maquinas de marcar por rasguño y por punto, taladros magnéticos y eléctricos.

Herramientas de corte y metal duro: Insertos para torneado, fresado, taladrado y tronzado. brocas, machos, fresas, brocas corona, conos de sujeción, pinzas, chucks, cuchillas hss, escariadores, avellanadores, brocas para concreto, tarrajas, herramientas especiales y equipamientos para maquinas CNC

Herramientas manuales y anticispas: Winchas, alicates, dados de impacto y cromados, llaves mixtas, llaves de golpe, llaves Alien, destornilladores, cinceles, llaves Stilson, llaves francesas, formones, espátulas, etc.

Herramientas de medición y precisión: Calibradores, micrómetro, compases, goniómetro, escuadras, relojes palpadores, profundímetros, gauges de laminas, bases magnéticas, calibradores de rosca, etc.